

**Фасад А-П**  
М 1:200

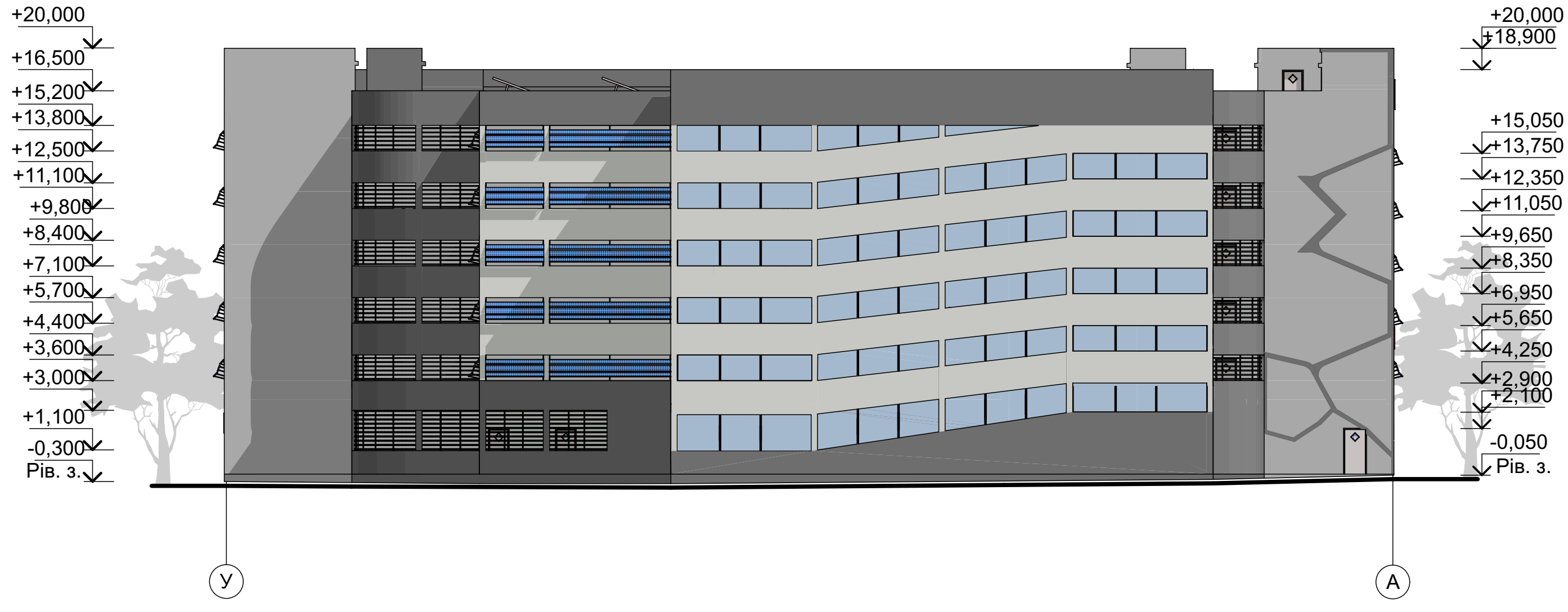

**Фасад П-А**  
М 1:200

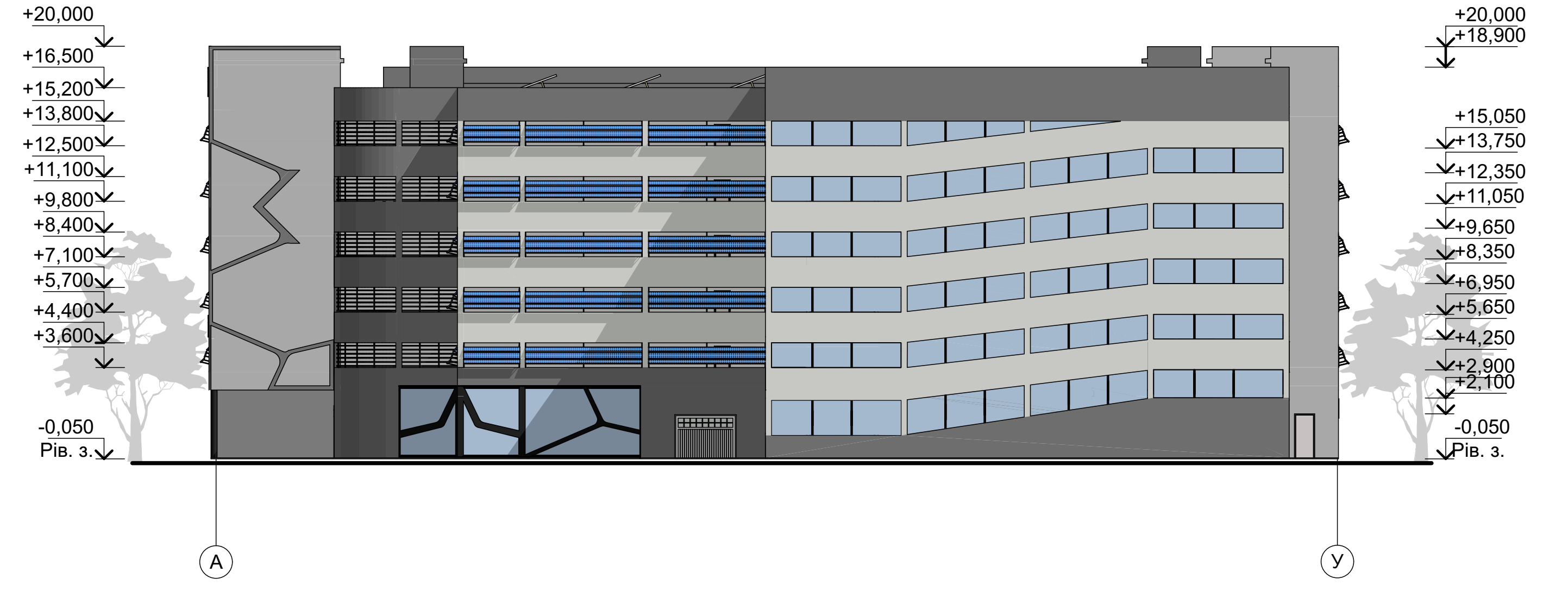

**Фасад 1-23**  
М 1:200

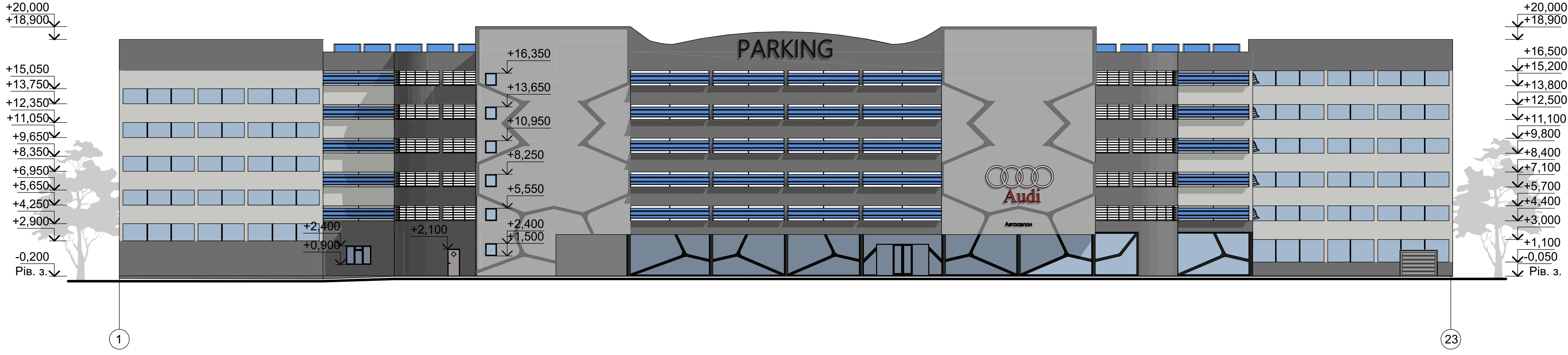

**Інтер'єр автосалону Audi**

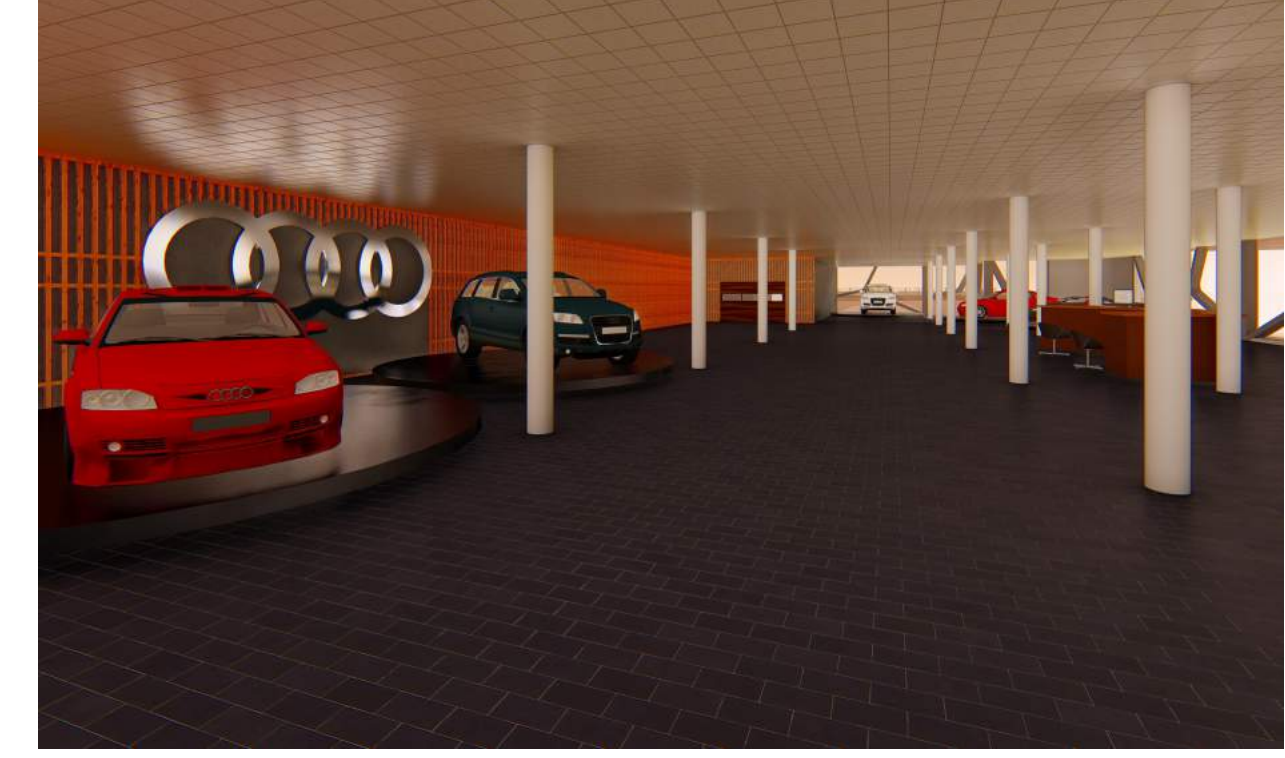

**План на відм. 0,000**  
М 1:200



**Експлікація приміщень плану на відм. 0,000**

№ поз.	Назва	Площа, м <sup>2</sup>
1	Тамбур	18,77
2	Рецепція	22,78
3	Автосалон	954,30
4	В'їзд в автосалон / мийка	70,11
5	Туалет чоловічий	4,46
6	Туалет жіночий	4,46
7	Сходова клітка	15,49
8	Тамбур	9,13
9	Хол	49,59
10	Венткамера для автосалону	14,71
11	Відділення банку	34,20
12	Кабінет менеджера	20,26
13	Роздягалка	8,89
14	Санвузол для персоналу	8,72
15	Фос	133,26
16	Кабінет директора	40,83
17	Бухгалтерія	50,86
18	Кабінет директора	16,69
19	Кабінет бухгалтера	16,69
20	Охоронець	16,69
21	Кімната персонала	15,39
22	Накопичення сонячної енерг.	70,11
23	Технічне приміщення	66,69
24	Комунікаційна ніша	5,57
25	Хол	44,85
26	Туалет для неповносправних	7,80
27	Рампа	345,42
28	Парковка	1465,92
	<b>Загальна площа</b>	<b>3904,76</b>

**План на відм. +3,600,....+14,400**  
М 1:200

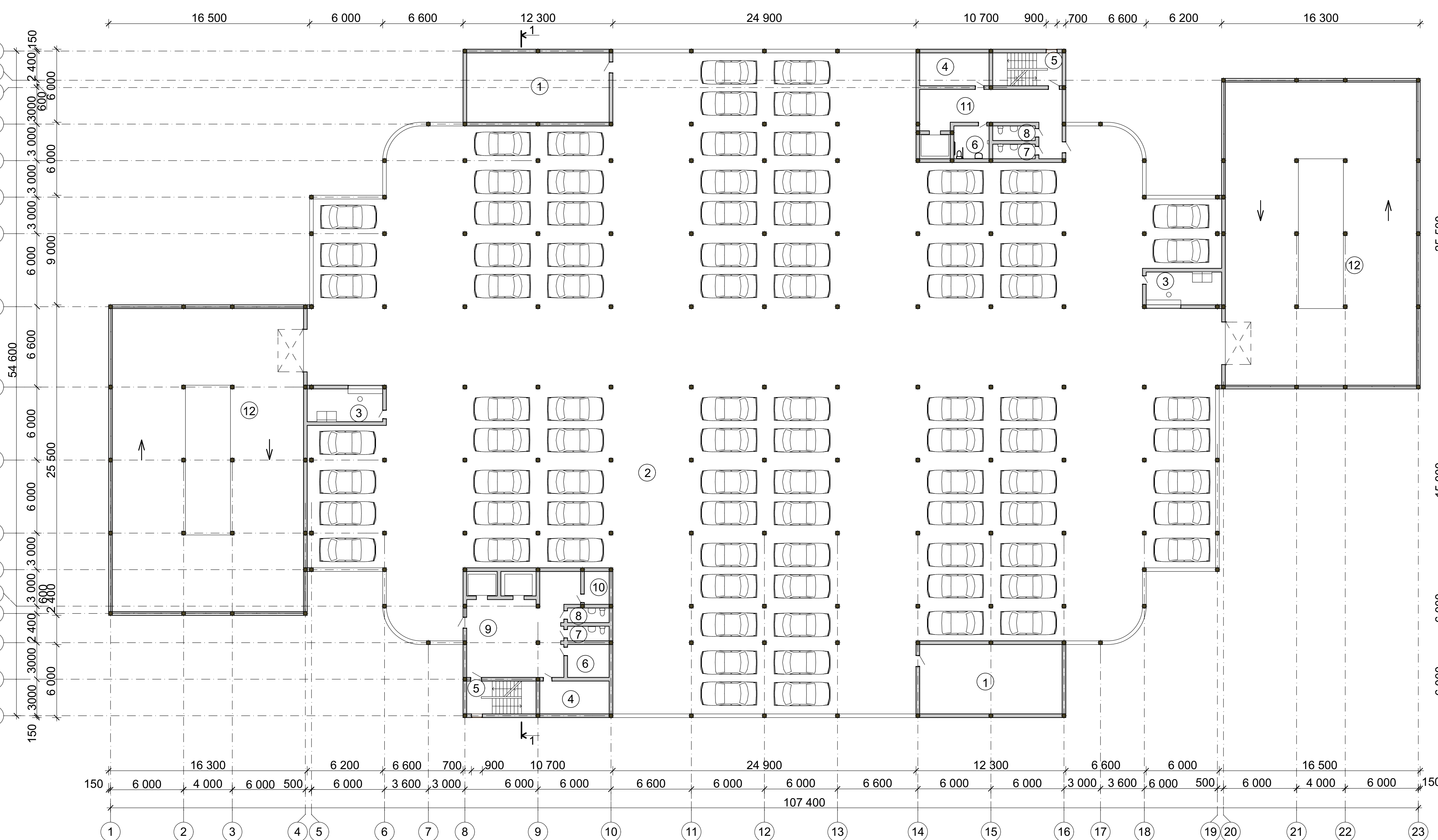

**Експлікація приміщень планів на відм. +3,600,....+14,400**

№ поз.	Назва	Площа, м <sup>2</sup>
1	Технічне приміщення	66,69
2	Парковка	3128,21
3	Охоронець	16,69
4	Кімната персонала	15,39
5	Сходова клітка	15,49
6	Туалет для неповносправних	7,80
7	Туалет чоловічий	4,46
8	Туалет жіночий	4,46
9	Хол	62,96
10	Комунікаційна ніша	5,57
11	Хол	54,65
12	Рампа	345,42
	<b>Загальна площа</b>	<b>4201,61</b>

5.06010201 ДП АР42 001 АБР 1				
м. Львів, житловий масив "Білогорща-1"				
Зам. Київ	Арх. Івано-Франківськ	Техніч. Львів	Датп.	
Консультант	Маслюк Р.І.			
Виконавець	Белашовська В.			
Багаторівневий гараж-стоянка з автосалоном			Стор.	Архив
ДП			2	3
Фасад 1-23, Фасад А-П, Фасад П-А, План на відм. 0,000, План на відм. +3,600,....+14,400.			ЛКБД АР-42	
Іл. контроль	Кантор Ю.І.			



Схема розташування сонячних батарей  
М 1:500



Схема розташування елементів перекриття  
М 1:500

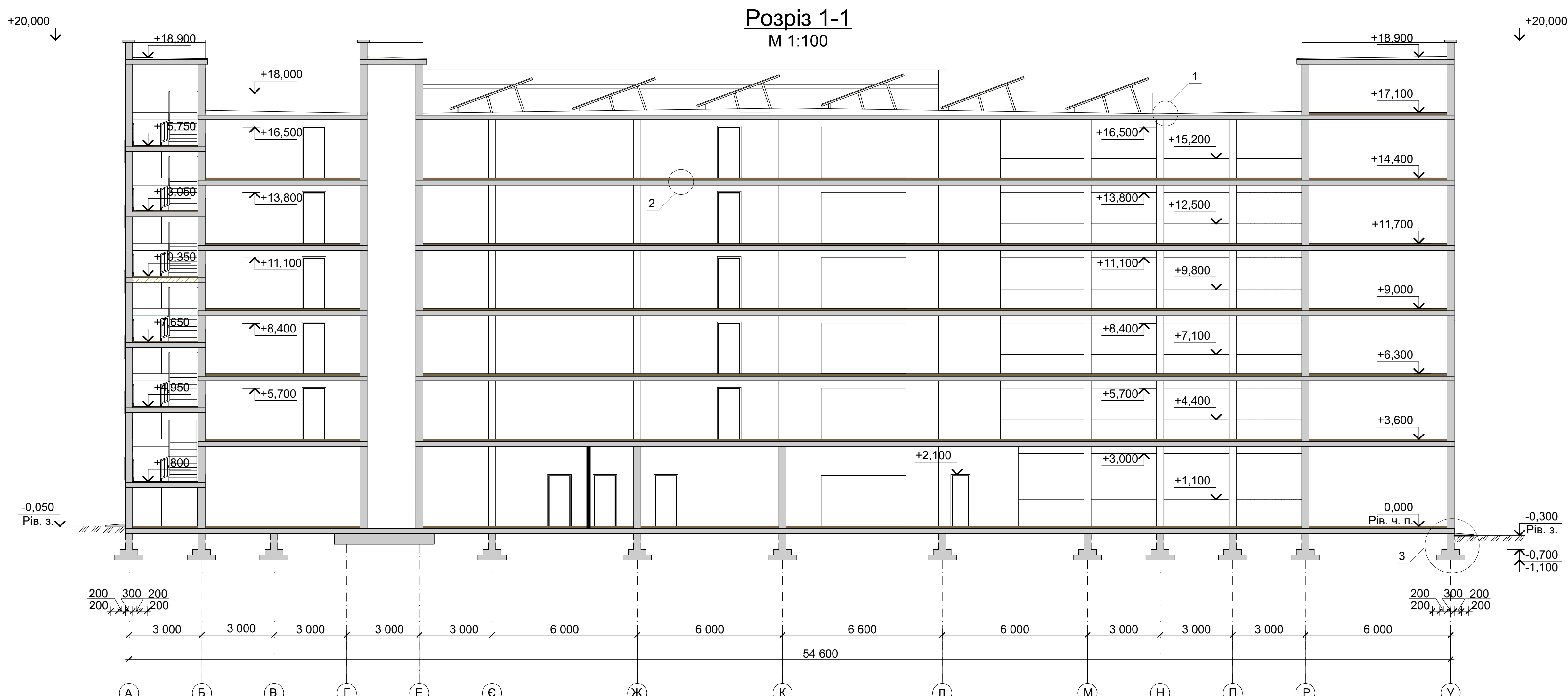

План даху  
М 1:200

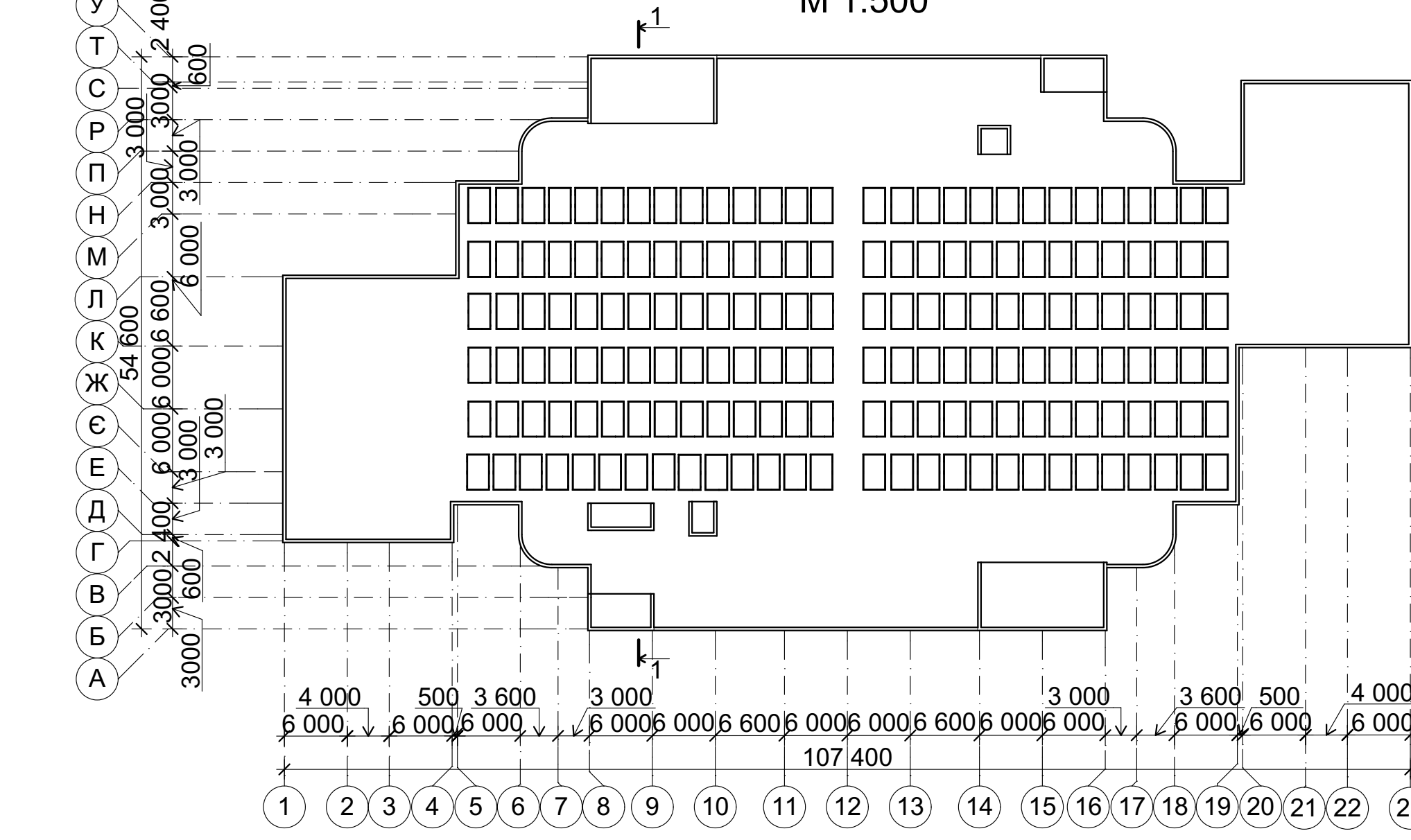
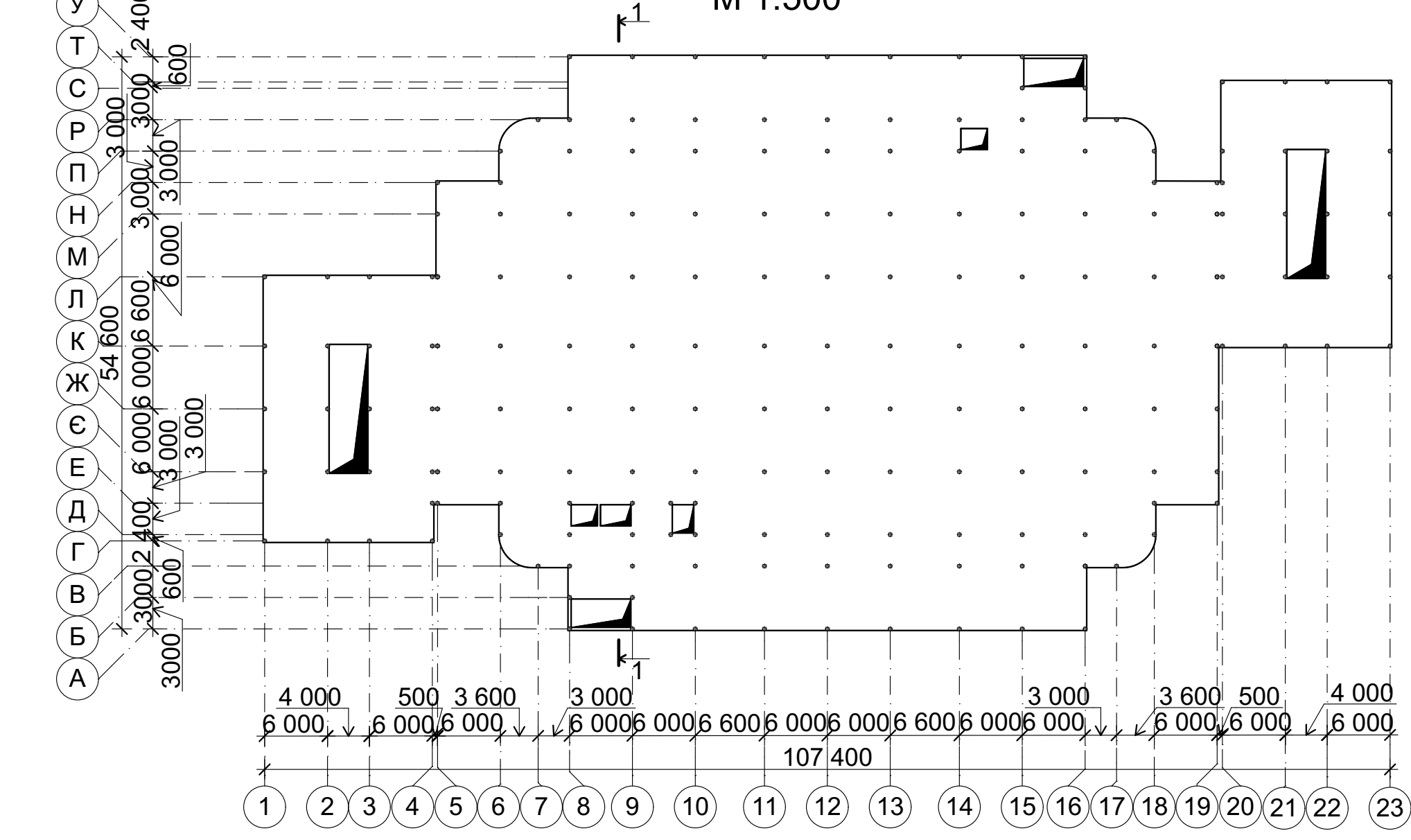

Схема розташування елементів фундаментів  
М 1:200



1  
(1:20)

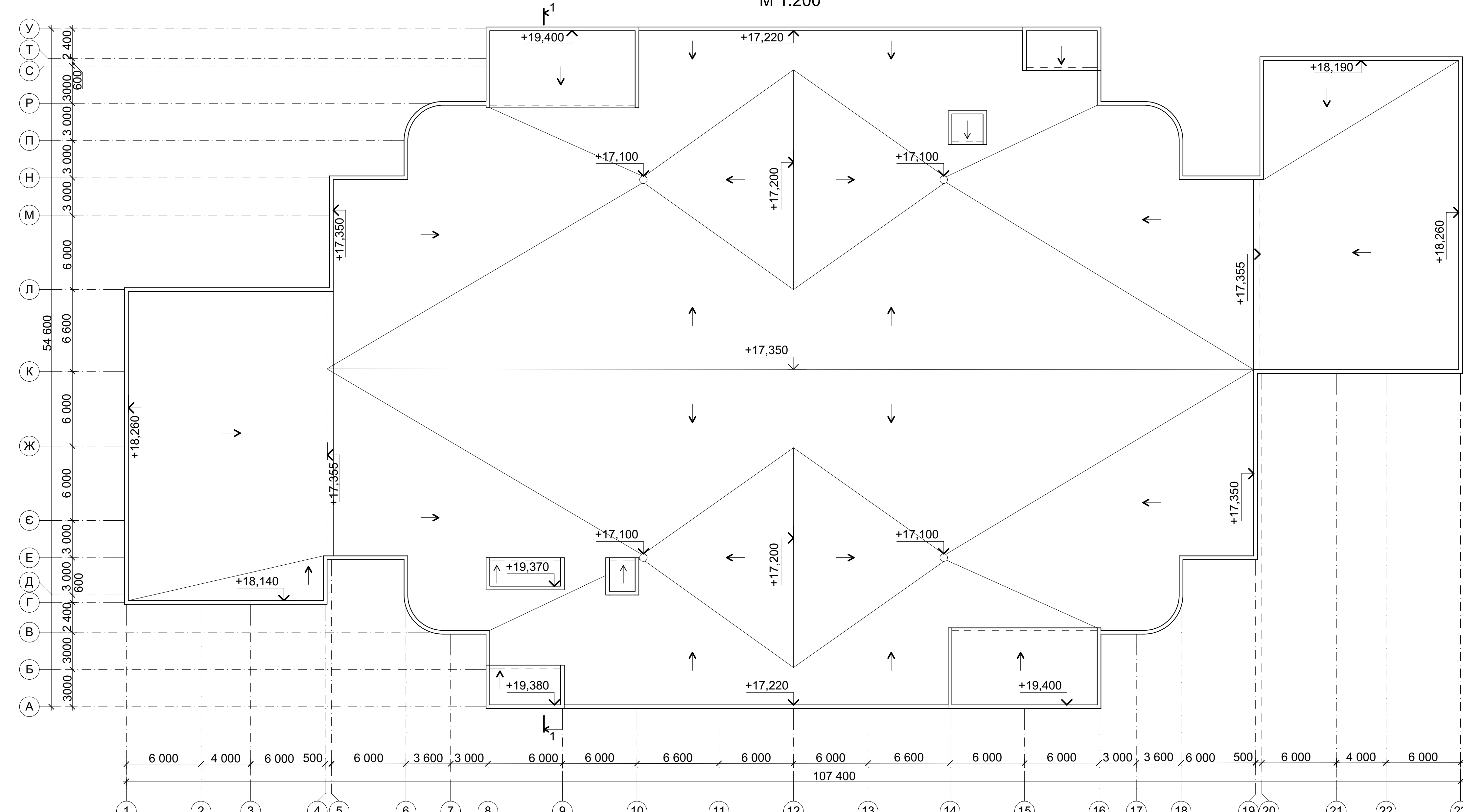
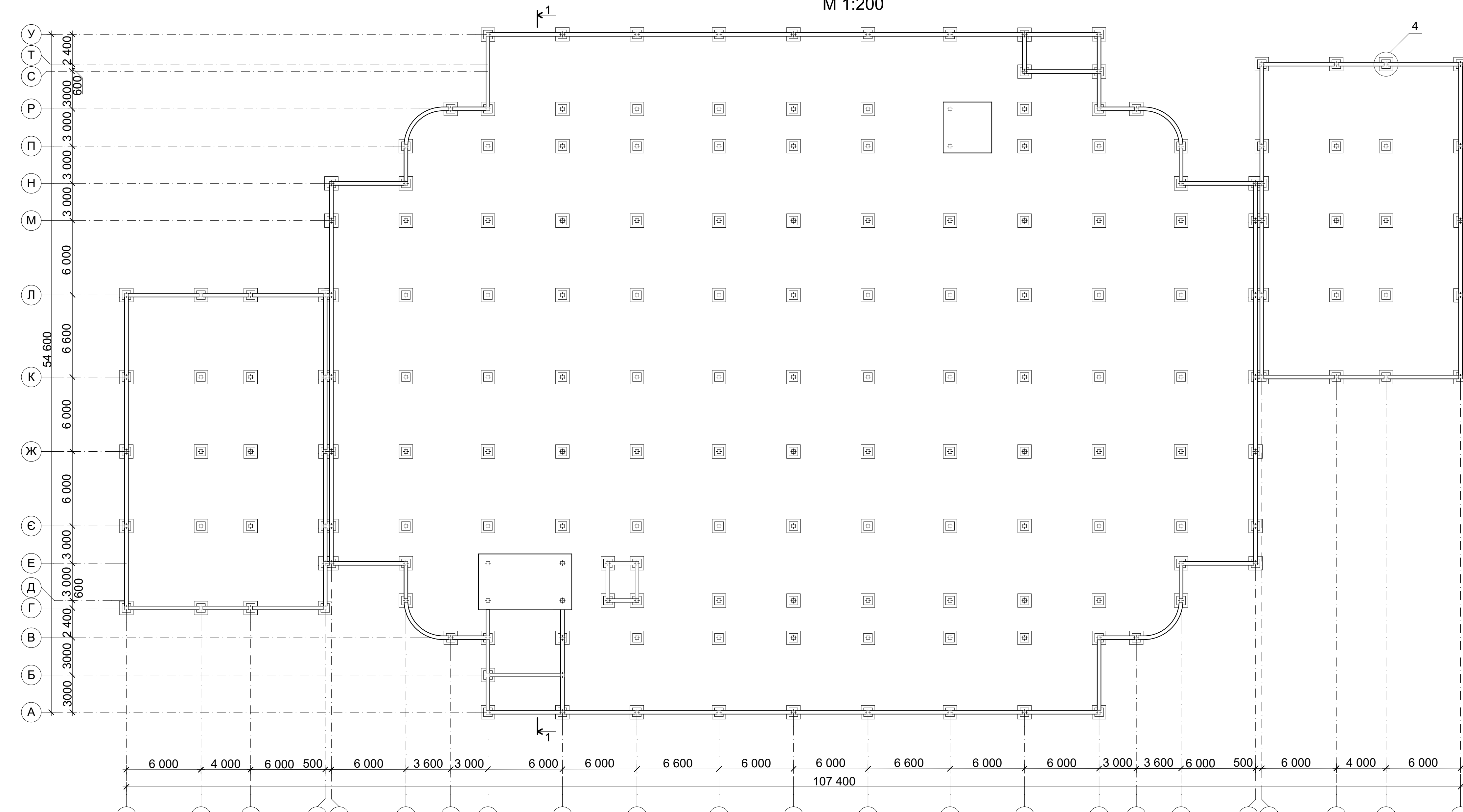
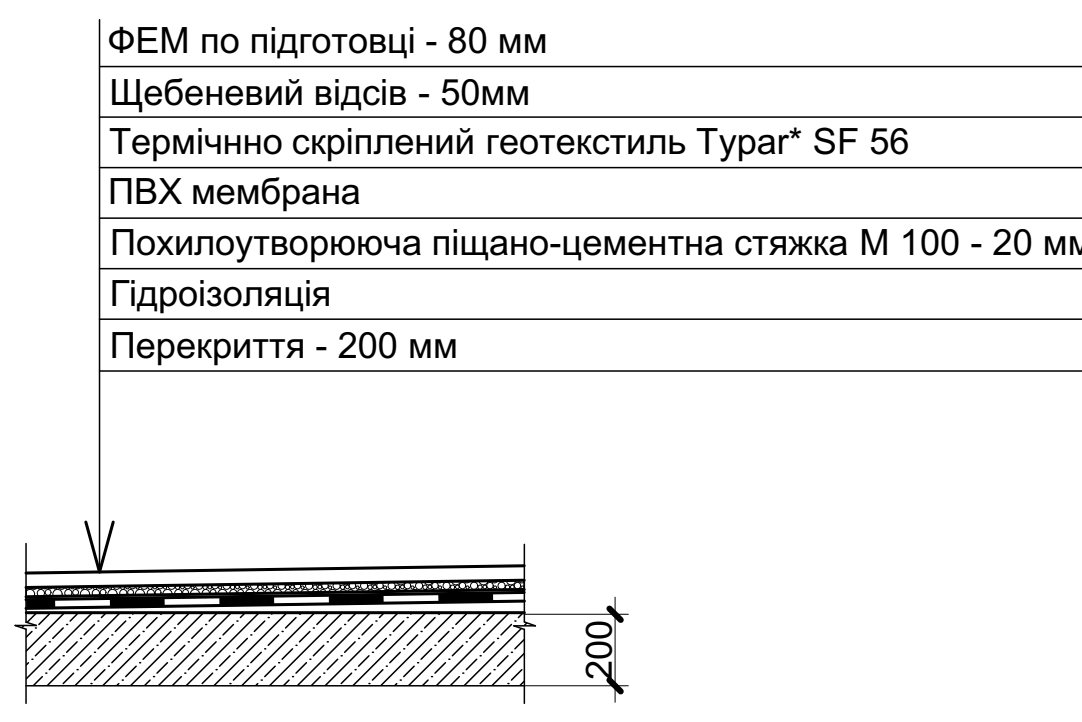

2  
(1:20)

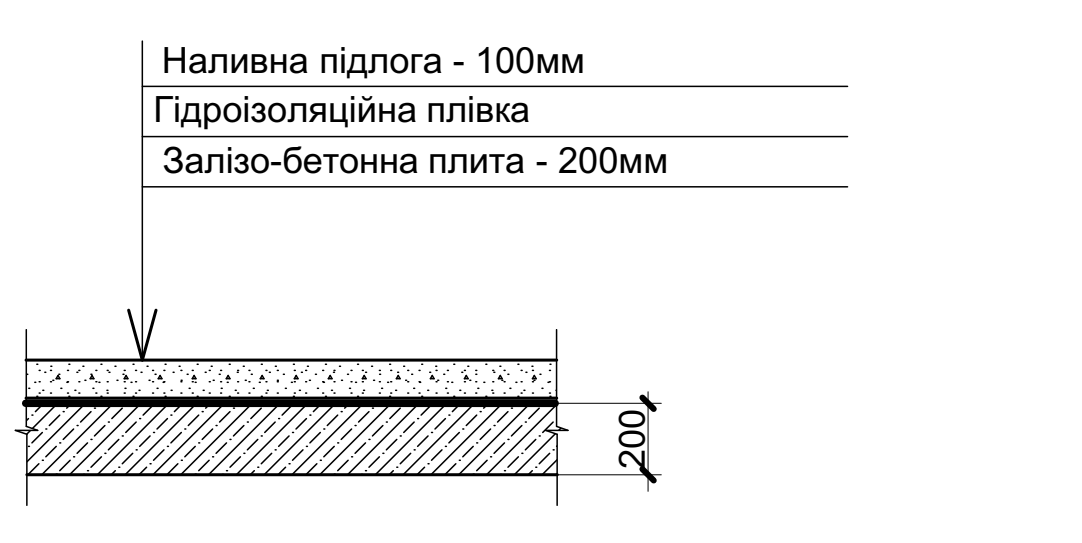

3  
(1:20)

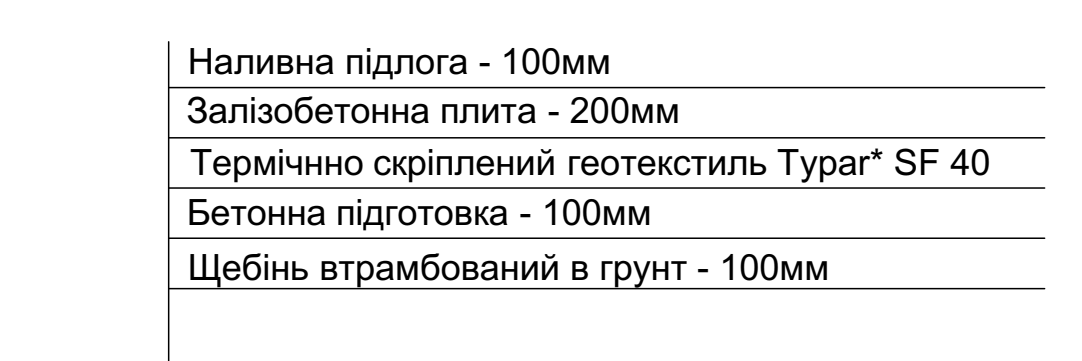

4  
(1:20)

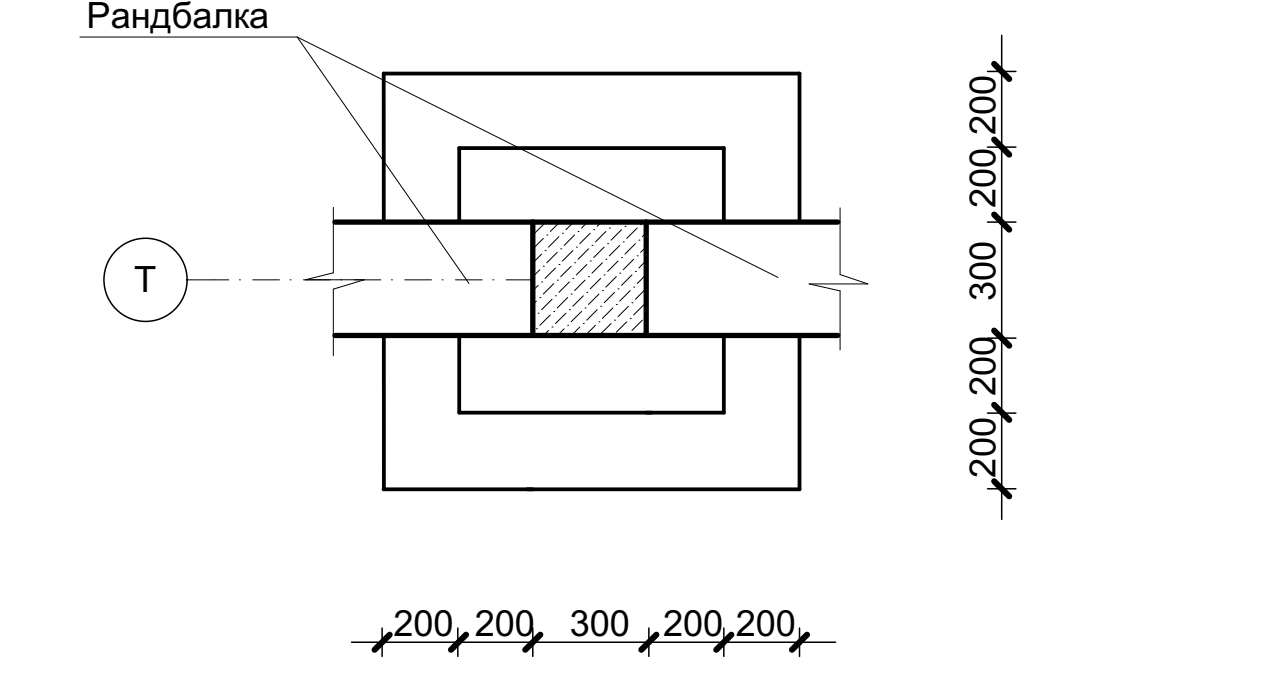
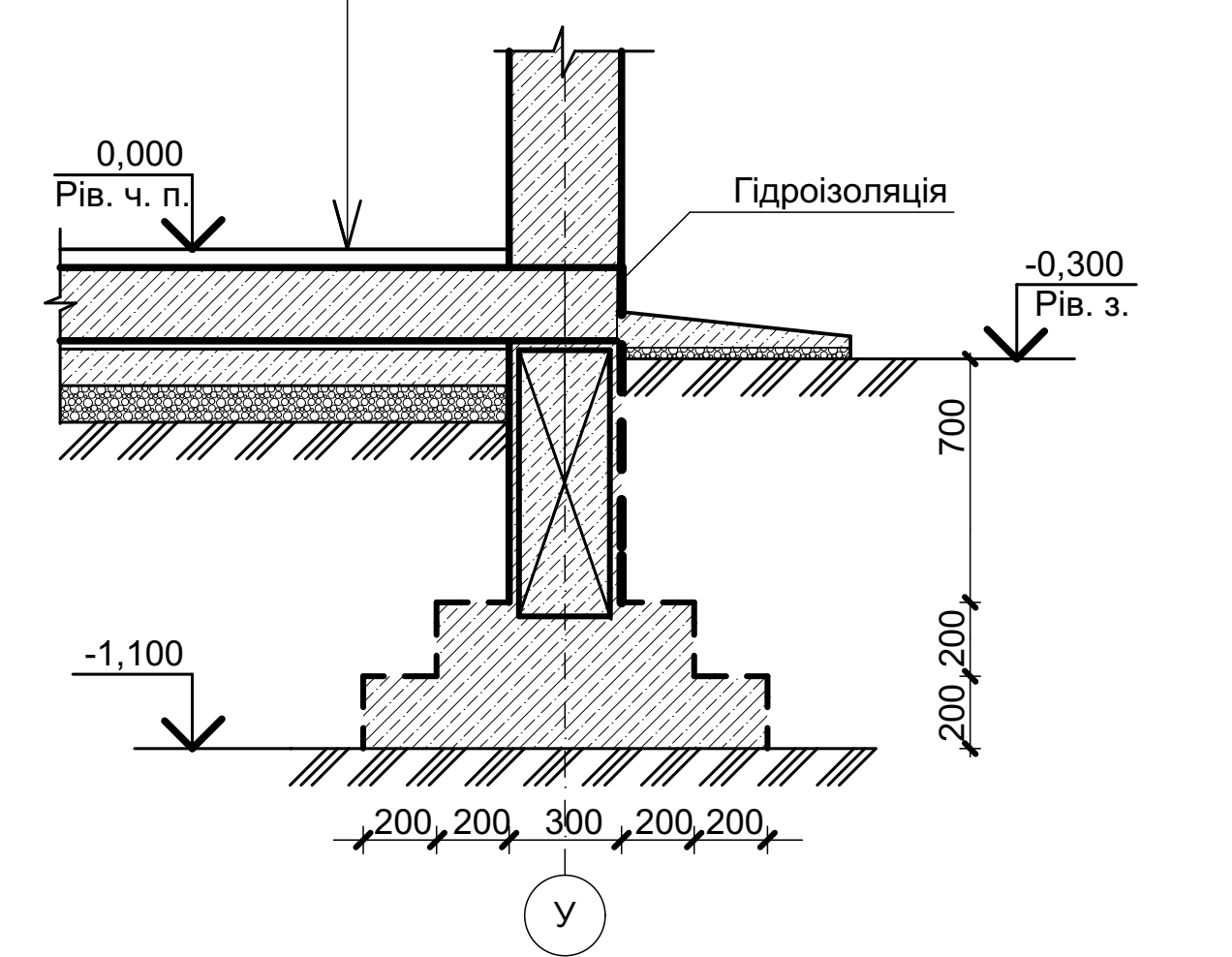

5.06010201 ДП АР42 001 АБР 2					
м. Львів, житловий масив "Білогорща-1"					
Зам. проект.	Куб. проект.	Лек. проект.	Підпис.	Дата.	
Виконавець	Консультант	Мастеро Р.1.	Мастеро Р.1.	Белашовський В.	
Багаторівневий гараж-стоянка з автослаломом					Стара Аркуш Аркуш
ДП					3 3
Розрız 1-1: Схема розташування сонячних батарей, Схема розташування елементів перекриття, План даху, Схема розташування елементів фундаментів, Фунд.					ЛКБАР-42
Н. контроль.					Кантор Ю.Я.

Ситуаційна схема

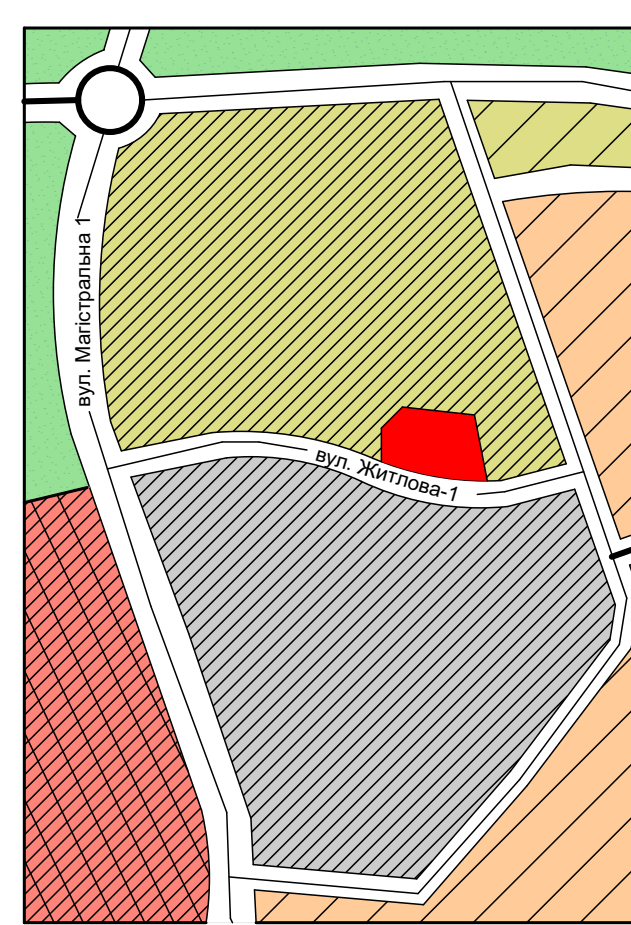

Умовні позначення

- Запроєктований масив Білогорща-1
- Ділянка багаторівневого гаража-стоянки з автосалоном
- Малоповерхова житлова забудова
- Багатоповерхова житлова забудова
- Землі комерційного призначення
- Озеленені території
- Магістральні вулиці в червоних лініях, автодороги

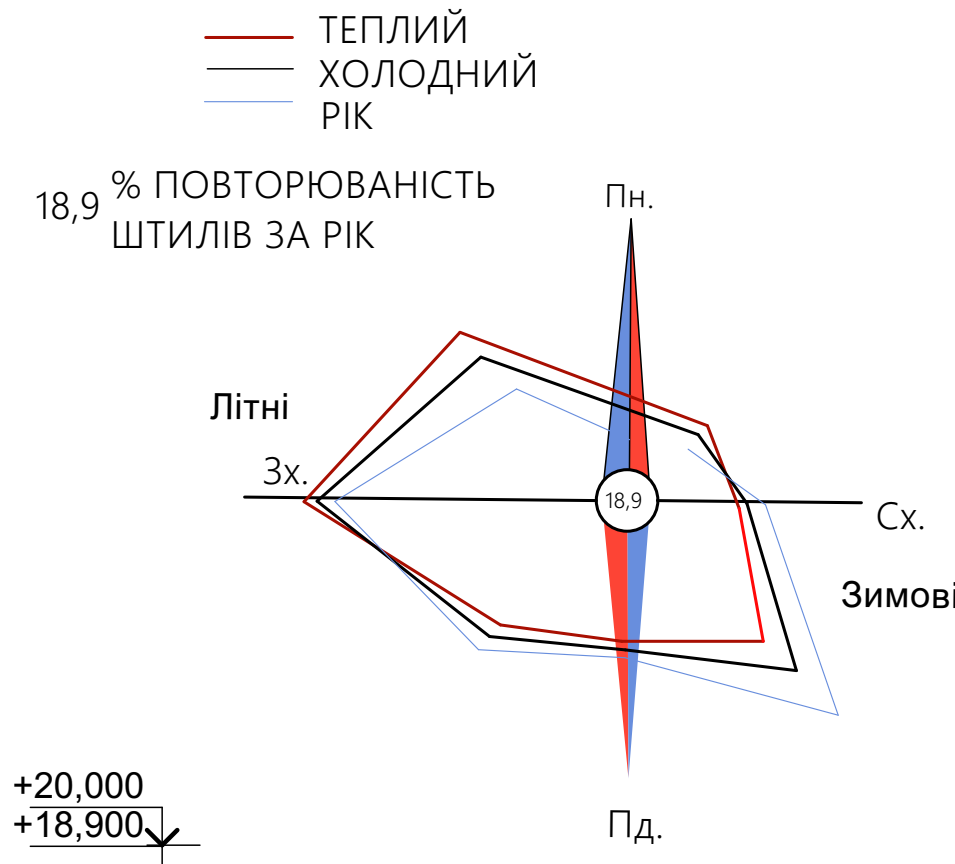

# Багаторівневий гараж-стоянка з автосалоном в житловому масиві "Білогорща-1" у м. Львові

## Паспорт опорядження фасаду 23-1

М 1:200

Фрагмент	Назва	Колір
■	Фарба акрилова	RAL 9001
■	Фарба акрилова	RAL 7001
■	Фарба акрилова	RAL 7043
■	Металопластикове вікно	RAL 5012
■	Решітка	RAL 9005
■	Фотомодуль ABI-Solar	RAL 5010
■	Металопластикове вікно	RAL 5012

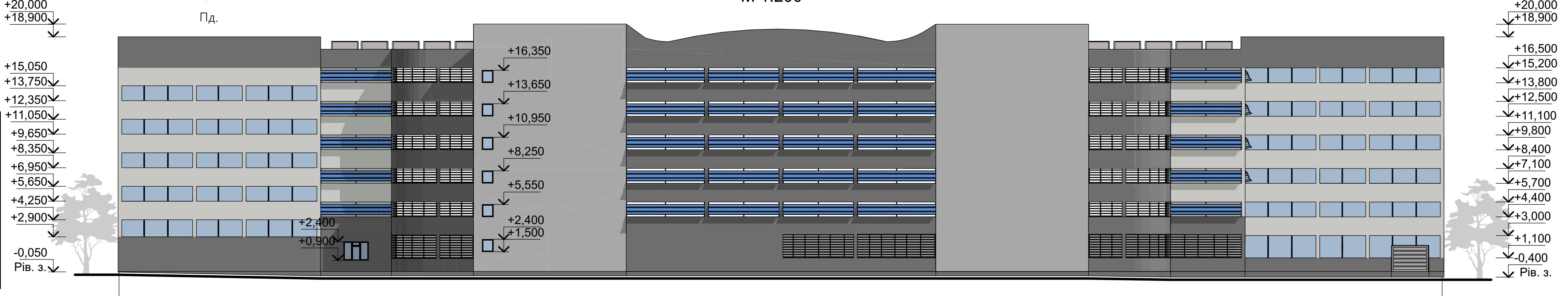

### Експлікація будівель та споруд

№ поз.	Найменування	Примітка
1	Багаторівневий гараж-стоянка з автосалоном	
2	Тимчасова стоянка	
3	Житлова забудова 5 поверхів	
4	Громадський центр обслуговування	

### Техніко-економічні показники

№ поз.	Показники	Од. вим.	Кількість
1	Площа ділянки	га	1,19
2	Площа забудови	м <sup>2</sup>	4245,36
3	Площа мощення	м <sup>2</sup>	4136,96
4	Площа озеленення	м <sup>2</sup>	3517,68

### Умовні позначення

- Червоні лінії
- Межі ділянки
- Проєктований багаторівневий гараж з автосалоном
- Існуючі будинки
- Озеленення
- Тротуар
- Дорога
- Дерева
- Кущі
- Елементи благоустрою
- Автомобіль
- В'їзд, в'їзд
- Білборд

### Генплан

М 1:500

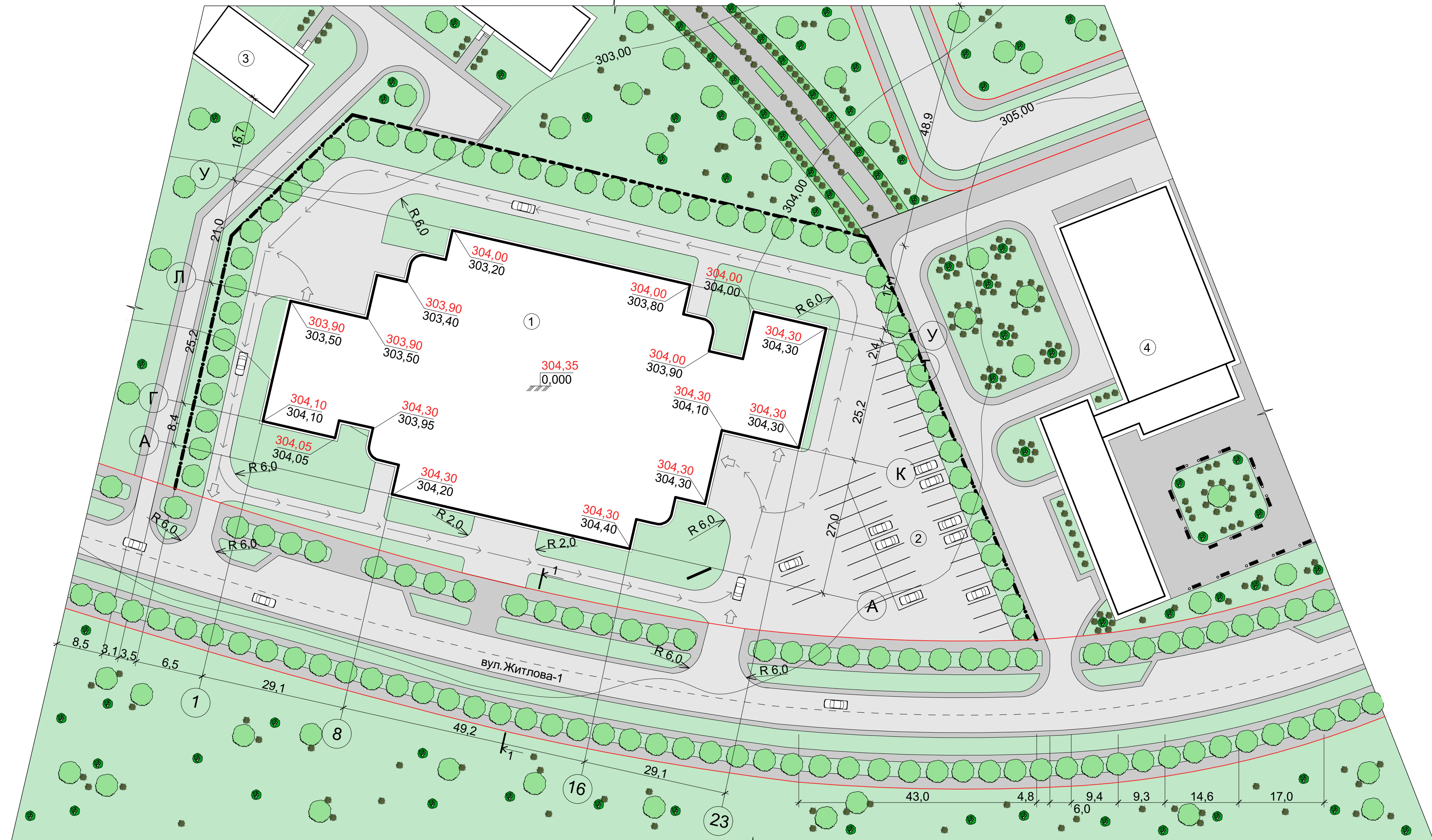

### Детальний план масиву

М 1:2000

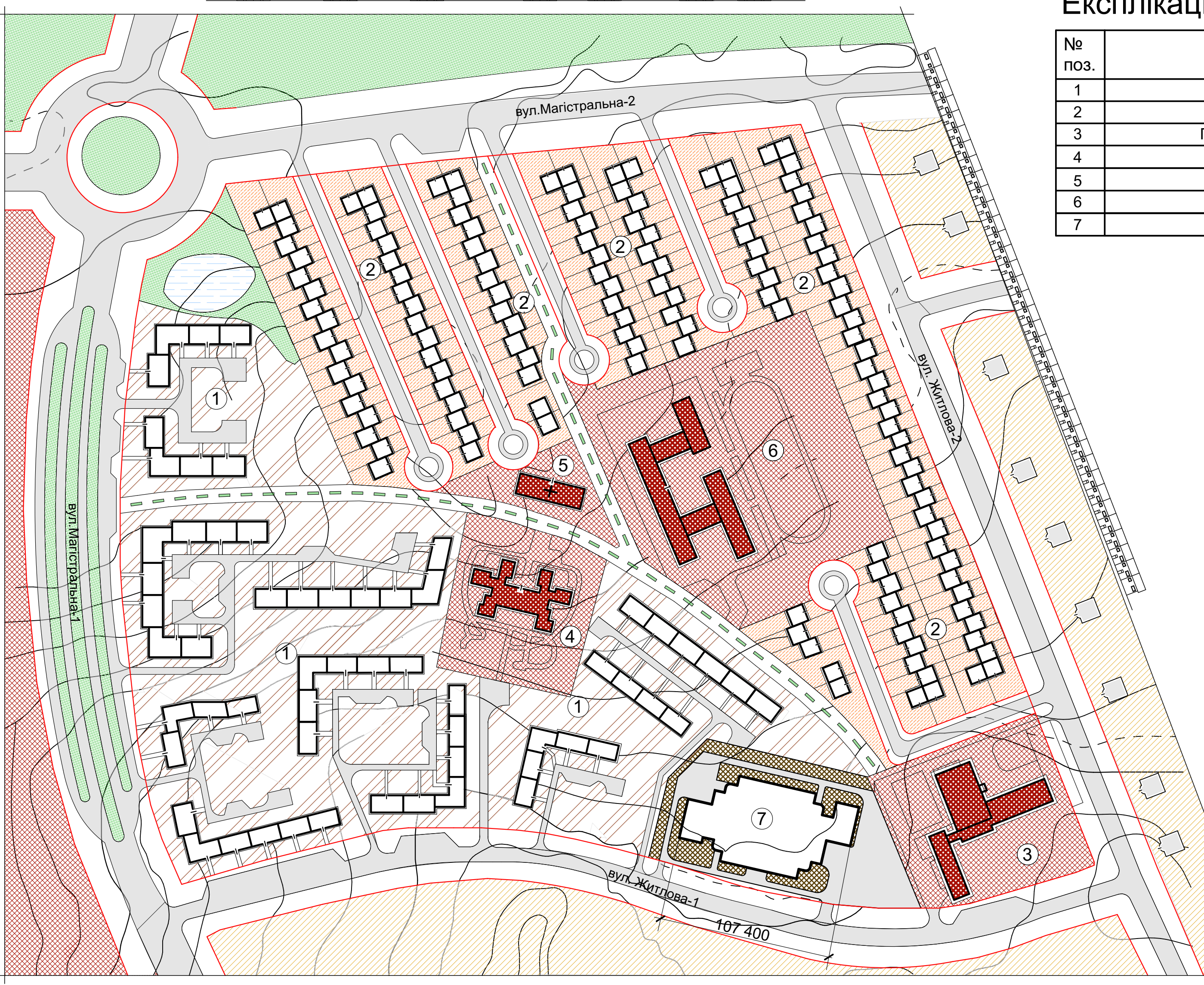

### Експлікація до детального плану масиву

№ поз.	Найменування	Примітка
1	Житлова забудова 5 поверхів	
2	Садина забудова 400м <sup>2</sup>	
3	Громадський центр обслуговування	
4	Дитячий садок	
5	Поліклініка	
6	Школа	
7	Багаторівневий гараж	

### Профіль вулиці 1-1

М 1:200

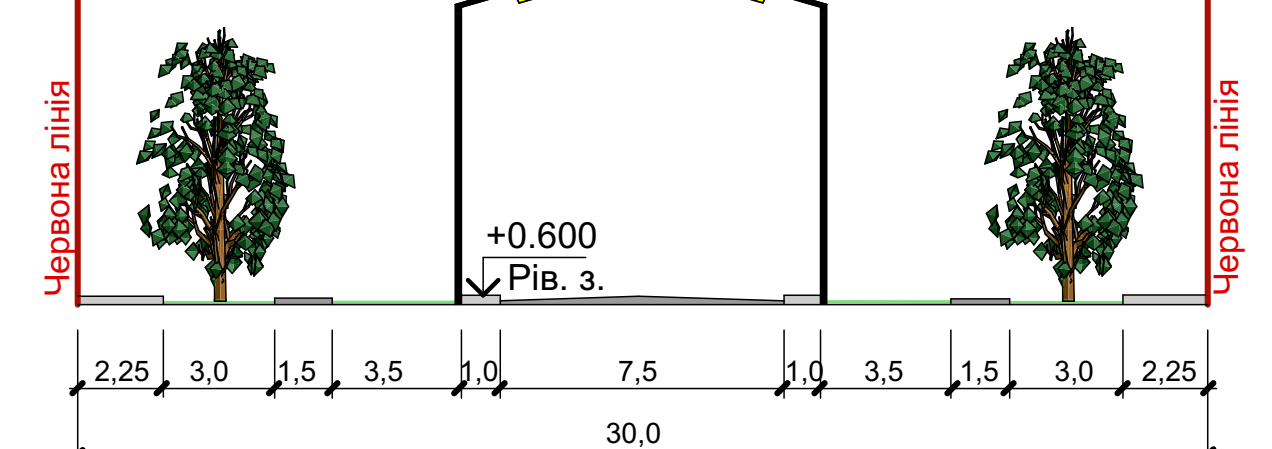

### Умовні позначення

- Червона лінія
- Житлова забудова 5 поверхів
- Садина блокова забудова 400 м<sup>2</sup>
- Зелене насадження
- Громадська забудова
- Комунальний об'єкт
- Бульвар
- Ставок

### Конструктиви елементів дорожнього одягу

М 1:20

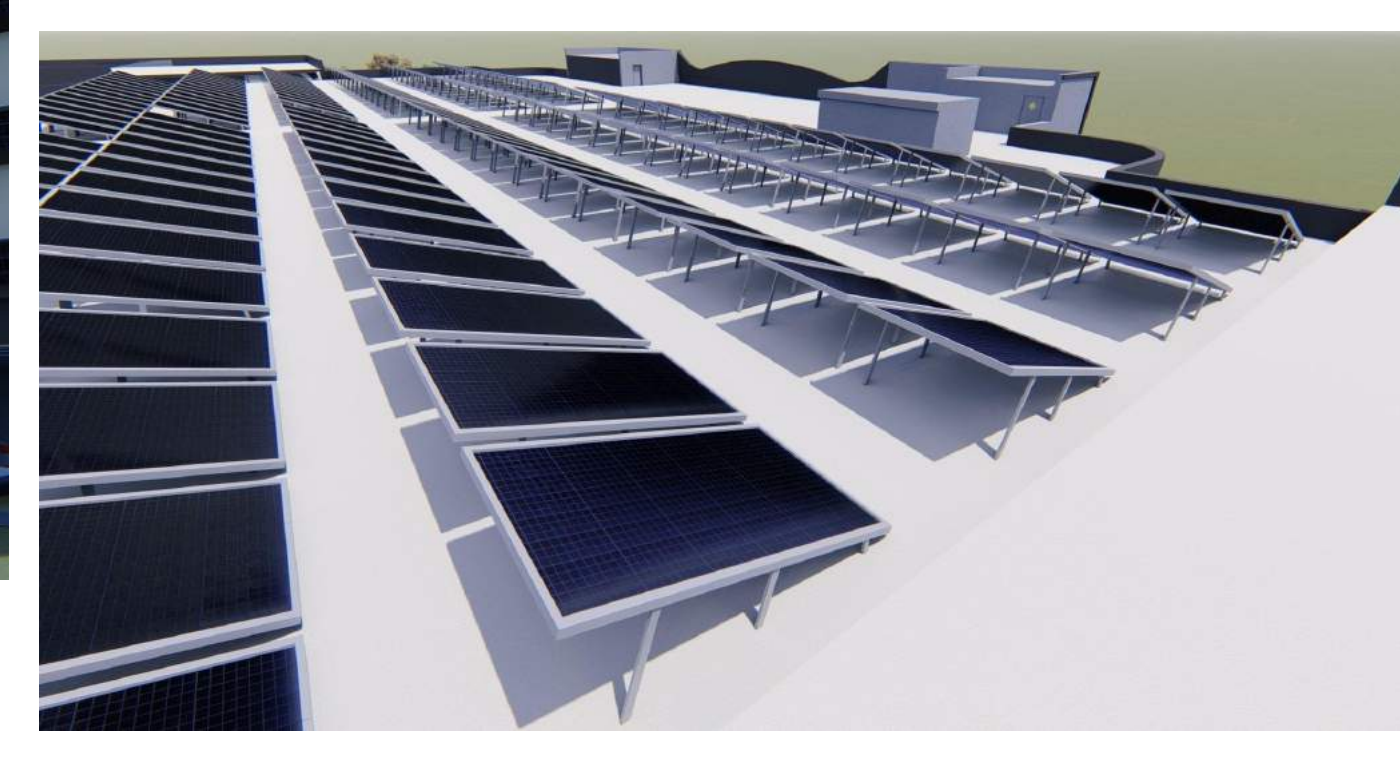
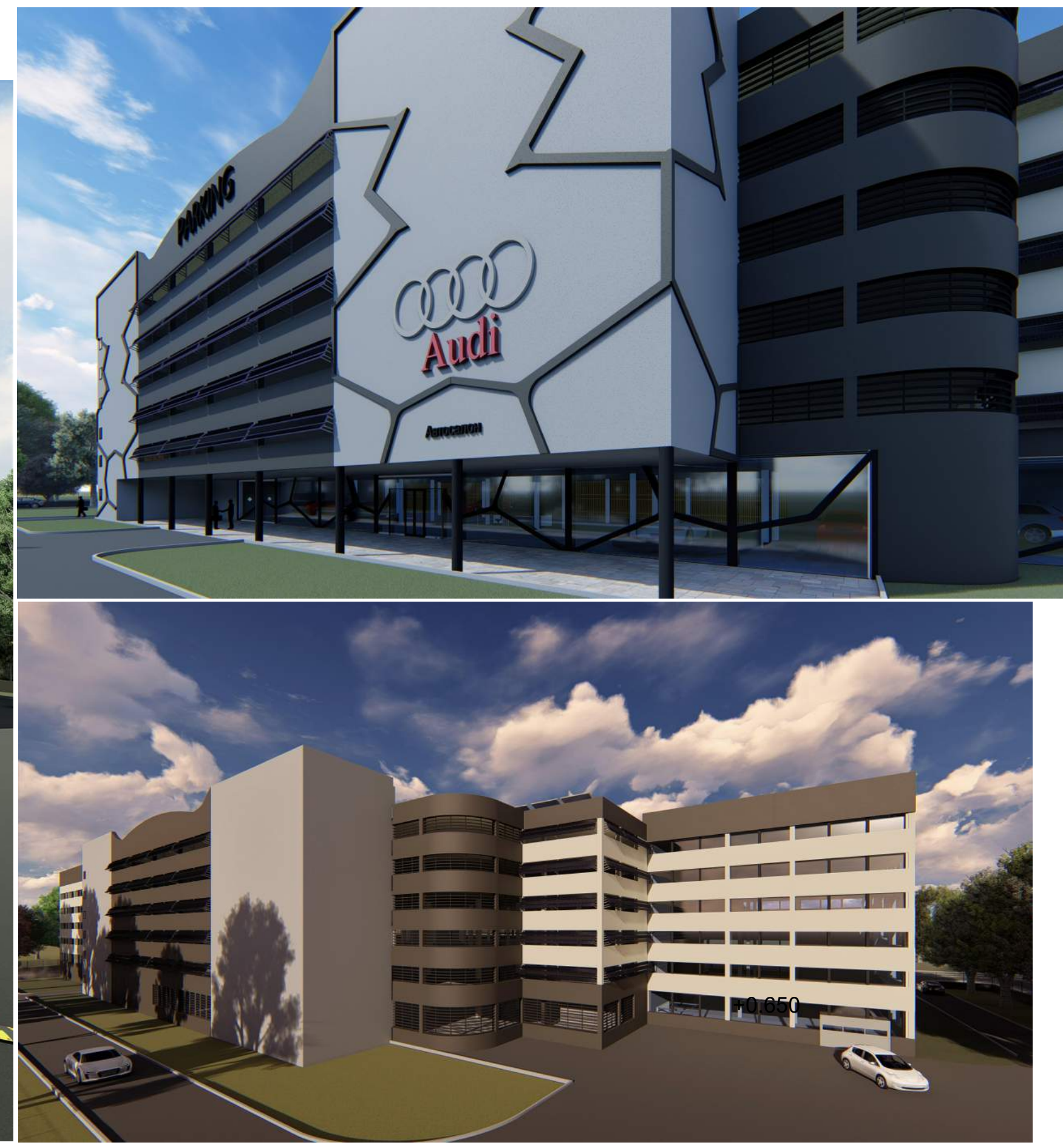
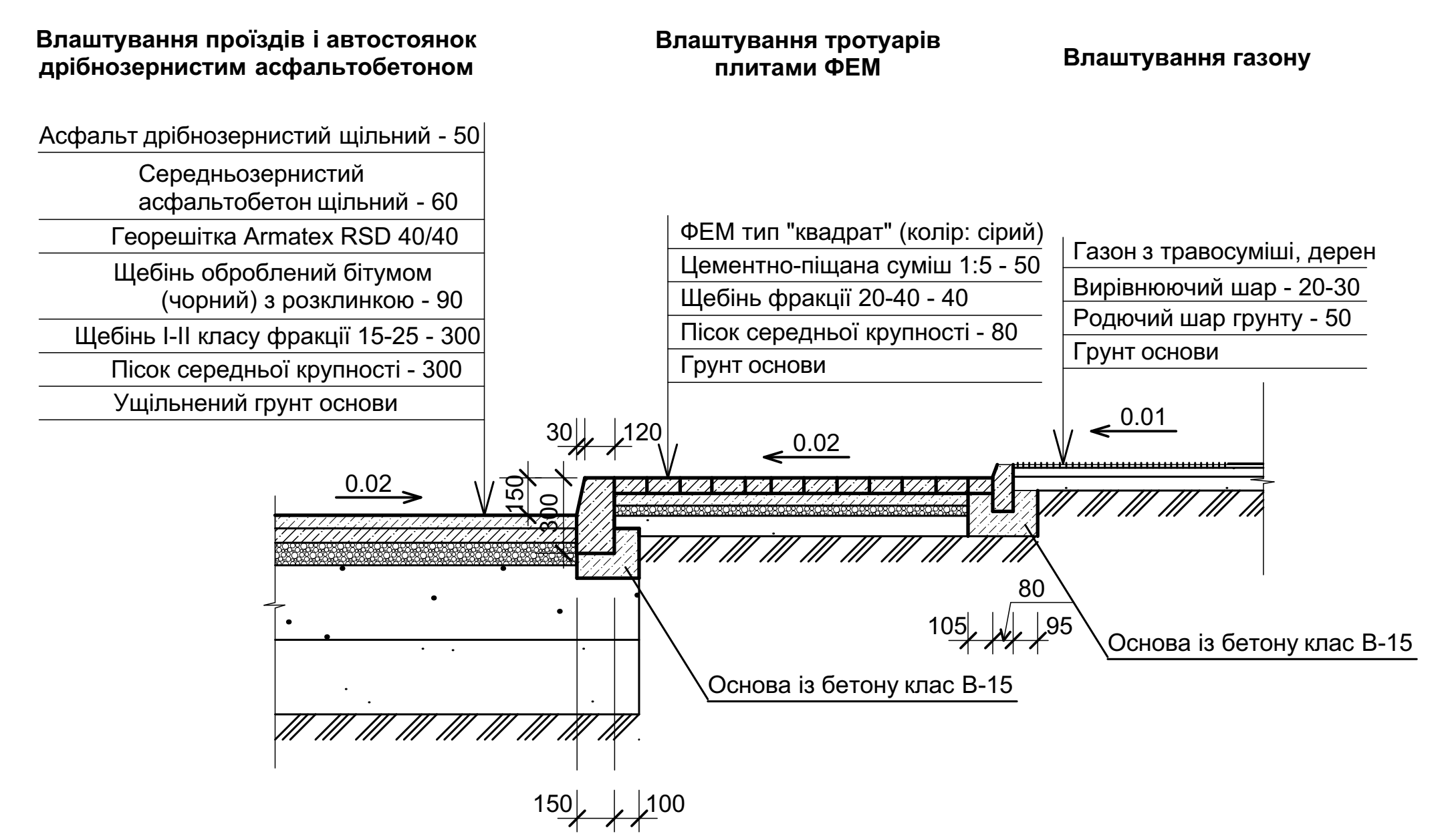

5.06010201 ДП АР42 001 МБР 1	
м. Львів, житловий масив "Білогорща-1"	
Клас. проєкт	Масштаб: А1:1
Конструктор	Олійник І.М.
Виконавець	Белашовська В.
Ситуаційна схема, Генплан, Детальний план масиву, Фасад 23-1, Профіль вулиці, Конструктивні елементи дорожнього одягу, Паркозонування	Стара Архив Архив
ДП	1 3
ЛКБАР-42	